



CEILING  
LIGHTING  
AMBIENCE

**FLUID®**

**D** Die kreative Metalldecke FLUID® setzt der Strenge herkömmlicher Decken ein fließendes, harmonisches Raumbild entgegen und verleiht Räumen einen einzigartigen Charakter. Mit ihren geschwungenen Kanten und verschiedenen geometrischen Formen schafft sie völlig neuartige Gestaltungsmöglichkeiten.

**E** The creative metal ceiling FLUID® counterpoints the strict lines of conventional ceilings with a flowing, harmonious room 'look' and imbues rooms with a unique character. With its curved edges and its variety of geometric shapes, it creates completely innovative design options.

**F** Le plafond en métal créatif FLUID® remplace l'austérité des plafonds classiques par une esthétique fluide et harmonieuse et confère aux pièces un caractère unique. Avec ses arêtes incurvées et ses formes géométriques diverses, il crée des possibilités d'agencement entièrement nouvelles.

---

#### **FLUID®-L**

ORGANISCHE DESIGNDECKE + LICHT  
ORGANIC DESIGN CEILING + LIGHTING  
PLAFOND ORGANIQUE EN MÉTAL + ÉCLAIRAGE

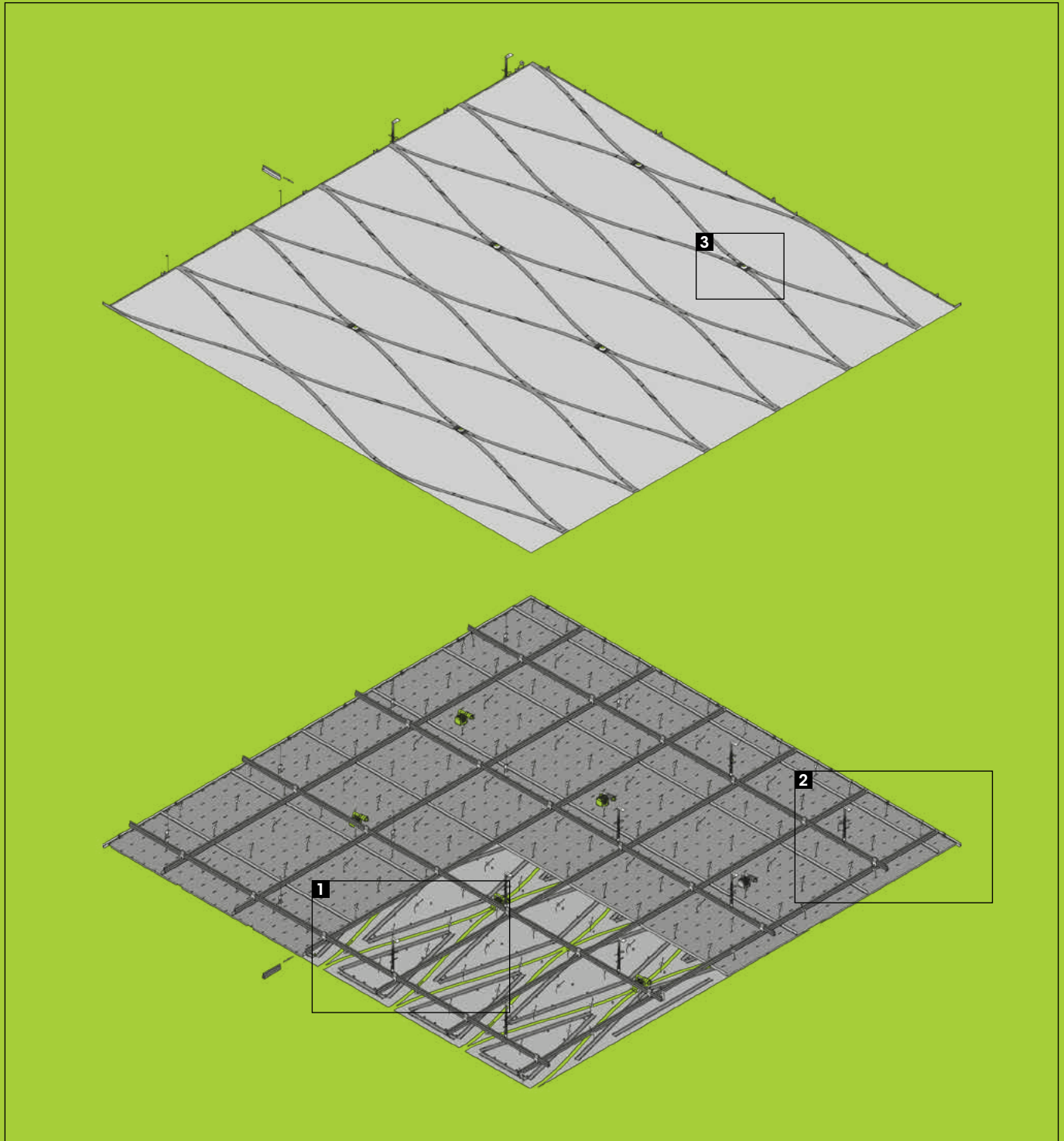

**1**

Kraftschlüssige Magnetverbindung und Sicherungsseile  
 Force fitted magnetic connections and safety ropes  
 Jonction de force par connexion magnétique et des câbles de sécurité

**2**

Deckenabhängung und Wandanker  
 Ceiling suspension and wall anchor  
 Plafonds suspend et supports muraux

**3**

PUNTEO®-Q50 LED Leuchte in FLUID®-L  
 PUNTEO®-Q50 LED luminaire in FLUID®-L  
 Lumière à LED PUNTEO®-Q50 dans FLUID®-L

**D** Die organische Metalldecke FLUID®-L besticht durch ihre sanften Schwünge. In Zusammenarbeit mit Designer Thomas Krauss entwickelt, setzt FLUID®-L der Strenge herkömmlicher Decken ein fließendes, harmonisches Raumbild entgegen. In der zweiteilig als Magnetsystem aufgebauten Decke lassen sich zahlreiche Lichtelemente wie Downlights, Flächenleuchten oder LED-Linien harmonisch in das Gesamtbild integrieren. Die großzügige Form in Längen bis zu 2500mm ist so gewählt, dass sich mit nur einem einzelnen Element ein völlig neues Deckenbild ergibt.

**E** The organic metal ceiling FLUID®-L captivates by its soft curves. Conceived together with designer Thomas Krauss, FLUID®-L counterpoints the strict lines of conventional ceilings with a flowing, harmonious room 'look'. In the two-piece ceiling built like a magnet system, numerous lighting elements like downlights, areal lightings or LED lines can be integrated harmoniously. The generous shape in lengths from up to 2500mm is chosen so that a completely new ceiling concept appears by changing just one element.

**F** Le plafond en métal organique FLUID®-L séduit par ses courbes douces. Conçu en collaboration avec le designer Thomas Krauss, FLUID®-L remplace l'austérité des plafonds classiques par une esthétique fluide et harmonieuse. Ce plafond en deux parties conçu comme un système d'aimants permet d'intégrer harmonieusement à l'ensemble de nombreux éléments lumineux comme des downlights, des surfaces lumineuses ou des lignes à LED. La forme généreuse arborant une longueur maximale de 2500mm est faite pour donner une toute nouvelle apparence au plafond en changeant un seul élément.

**OBERFLÄCHEN**

Die FLUID®-L Formelemente sind aus Stahlblech gefertigt und in beliebigen RAL-Farbtönen erhältlich. Auf Wunsch ist FLUID®-L mit Perforation, mit dur-GRAPHICS Bedruckung oder in eloxiertem Aluminium erhältlich.

**SURFACE**

The FLUID®-L form elements made of sheet steel are available in any RAL colours. On request, FLUID®-L is available with perforation, with dur-GRAPHICS printing or in anodised aluminium.

**FINITION**

Les éléments de forme FLUID®-L en tôle d'acier sont disponibles dans les teintes RAL de votre choix. En option, FLUID®-L est disponible avec des perforations, avec une impression dur-GRAPHICS ou en aluminium anodisé.

**ABMESSUNGEN**

**FLUID®-L Decke**  
 Modulgröße: 2.500mm x 625mm  
 Fugenbreite: 25mm

**DIMENSIONS**

**FLUID®-L Ceiling**  
 Module size: 2500mm x 625mm  
 Joint width: 25mm

**DIMENSIONS**

**Plafond FLUID®-L**  
 Taille du module: 2500mm x 625mm  
 Largeur des joints: 25mm

**S1 Kassettendecke**  
 Plattengröße: 625mm x 625mm

**S1 Panelled ceiling**  
 Panel size: 625mm x 625mm

**Plafond des cassettes métalliques S1**  
 Taille des panneaux: 625mm x 625mm

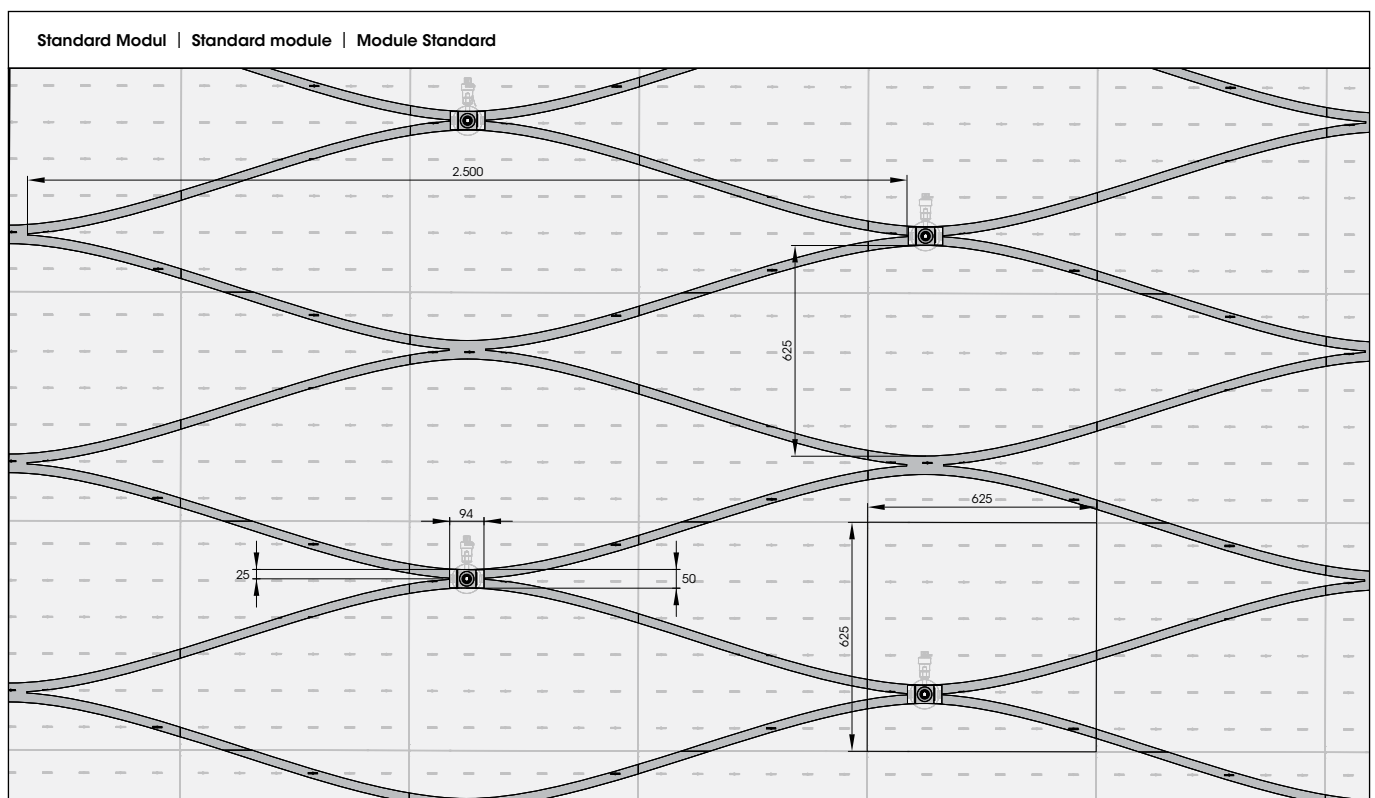

## AKUSTIK

FLUID®-L kann über perforierte S1 Deckenelemente mit rückseitigem Akustikvlies akustisch wirksam ausgeführt werden. Zusätzlich kann auch ein Akustikfilz DUROBOND AKF oder eine Mineralwolle im PE-Beutel eingesetzt werden.

## ACOUSTICS

FLUID®-L can be acoustically effective using perforated S1 ceiling elements with acoustic fleece on the rear side. Additionally, an acoustic felt DUROBOND AKF or a mineral wool in a PE bag can also be used.

## ACOUSTIQUE

Grâce à des éléments de plafond S1 perforés avec voile acoustique sur la face arrière, FLUID®-L peut servir d'isolant acoustique efficace. Il est également possible d'insérer un feutre acoustique DUROBOND AKF ou de la laine minérale dans le sac en PE.

## HAUSTECHNIK

Neben der Beleuchtung lassen sich weitere Haustechniken wie z. B. Lüftung, Sprinkler oder Leitungen integrieren.

## MECHANICAL-ELECTRICAL

Next to lighting, other utilities such as ventilation, sprinklers or cable lines can also be integrated.

## TECHNIQUE DU BÂTIMENT

D'autres technologies domotiques comme p. ex. la ventilation, les gicleurs d'incendie ou les canalisations, peuvent être intégrées en plus de l'éclairage.

## MONTAGE

Die Deckenelemente sind rückseitig mit Bolzen und Magneten versehen und werden kraftschlüssig an der Unterdecke aus Kassettensystem im System S1 SDK befestigt.

## INSTALLATION

The ceiling elements are fitted on the rear side with bolts and magnets and are force-fitted on a panelled false ceiling in the S1 SDK system.

## MONTAGE

Les éléments de plafond sont pourvus à l'arrière de boulons et d'aimants et sont fixés par jonction de force à un plafond suspendu à caissons dans le système S1 SDK.

Als Primär- und Sekundärprofil wird ein Klemmprofil eingesetzt, welches über Noniusabhängungen oder Gewindestäbe von der Rohdecke abgehängt wird.

A clip-in carrier is used as primary and secondary profile and is hung over the Nonius suspension elements or the threaded rods from the bare ceiling.

Les profilés primaire et secondaire consistent en un porteur à clipser suspendu directement à la dalle au-dessus de systèmes de suspension Nonius ou de tiges filetées.

Der Wandanschluss erfolgt über Wandanker. Ein Zugang zum Deckenhohlraum ist möglich. Sicherungsseile verhindern das unkontrollierte Herabschwingen der Deckenelemente. Die Elemente sind schwimmend verlegt und können durch Verschieben mit einer Fuge von 25 mm ausgerichtet werden.

A wall bracket is used for joining to the wall. An access to the ceiling void is possible. Security ropes prevent uncontrolled swinging down of the ceiling elements. The elements are installed using a floating method and can be aligned by moving them within a joint gap of 25 mm.

La fixation murale se fait au moyen d'un raccord mural. Il est possible d'accéder au vide de plafond. Des cordages de sécurité évitent un mouvement involontaire des éléments de plafond vers le bas. Les éléments sont installés de manière flottante et ajustables par déplacement sur une distance maximale de 25 mm.

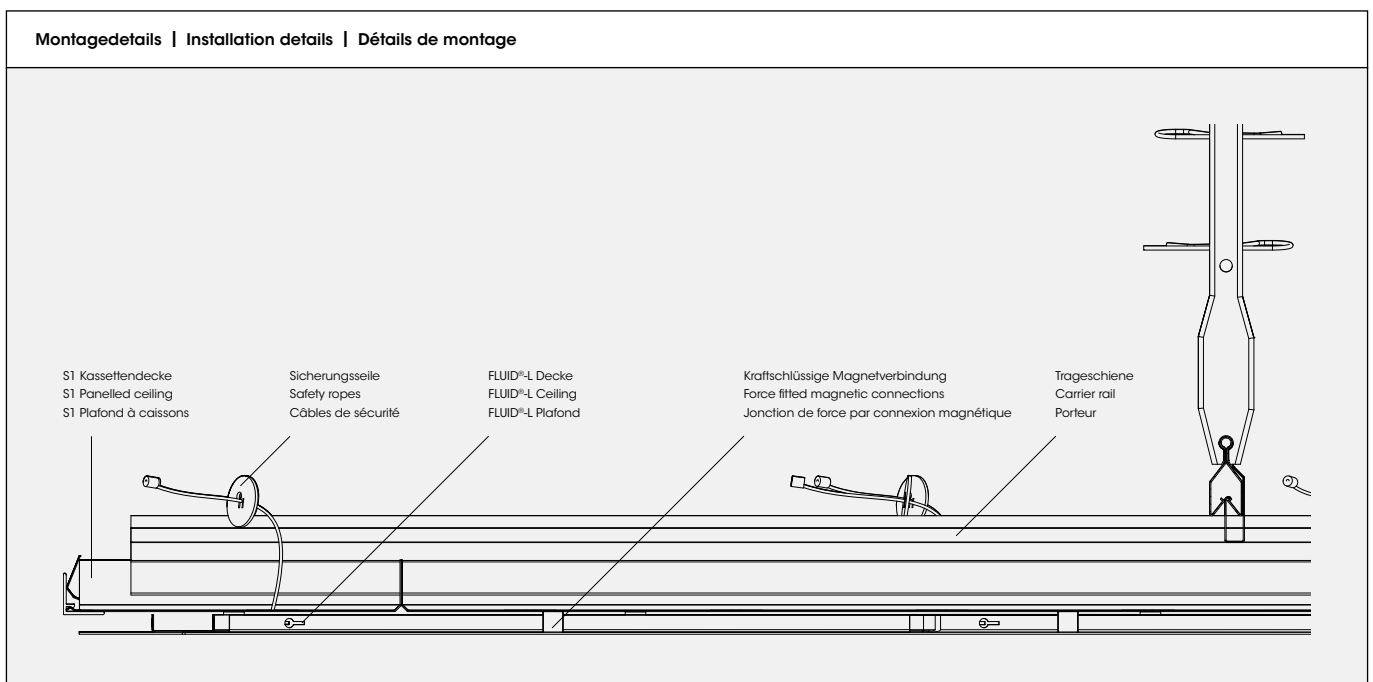



**D** Als Hersteller von Metalldecken, Licht- und Tageslichtsystemen können wir Ihnen moderne Gesamtlösungen für ihr Projekt anbieten. Unsere Leuchten integrieren sich optimal in die durlum-Metalldecken, sind ästhetisch, effizient und leistungsstark.

Für das System FLUID® empfehlen wir Ihnen die folgenden Lichtlösungen. Durch die einfache Plug-in Verbindung entfallen aufwendige Installationsarbeiten. Weitere Leuchten finden Sie unter [www.durlum.com](http://www.durlum.com).

**E** Being a manufacturer of metal ceilings, lighting and daylight systems we are able to offer you state-of-the-art complete solutions for your project. Our luminaires are aesthetically pleasing, efficient and high-performing, and can be integrated optimally into the durlum metal ceilings.

For the FLUID® system, we recommend you the following light solutions. The simple plug-in connection avoids costly installation work. Further luminaires can be found at [www.durlum.com](http://www.durlum.com).

**F** En tant que fabricant de plafonds en métalliques, de systèmes et d'éclairage lumière du jour, nous sommes en mesure de vous offrir des solutions globales et modernes pour votre projet. Nos luminaires s'intègrent de façon optimale dans les plafonds en métal durlum, sont esthétiques, efficaces et performants.

Pour le système FLUID®, nous vous conseillons les solutions lumineuses suivantes. La connexion simple plug-in rend les travaux d'installation fastidieux superflus. Vous trouverez d'autres luminaires à l'adresse [www.durlum.com](http://www.durlum.com).



PUNTEO®-Q50, das breitstrahlende LED-Downlight, entfaltet seine Lichtwirkung dezent. Die kompakte Form in schwarzer Optik lässt sich harmonisch in die organische Metalldecke FLUID®-L integrieren.

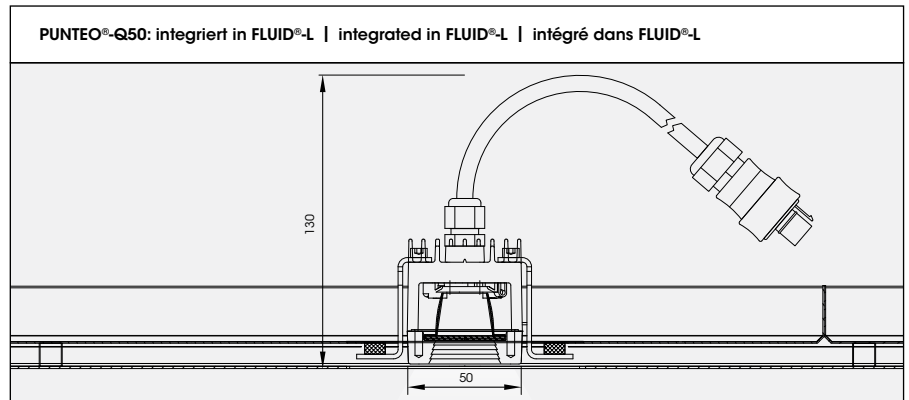

The wide-beam LED downlight PUNTEO®-Q50 displays a discreet light. The compact shape in black design can be harmoniously integrated into the organic metal ceiling FLUID®-L.

Doté d'un faisceau concentré et large, le downlight à LED PUNTEO®-Q50 offre une lumière discrète. La forme noire compacte s'intègre harmonieusement dans le plafond organique en métal FLUID®-L.

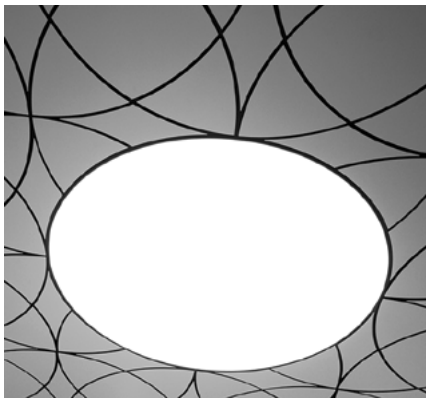

LUMEO®-R Flächenleuchten sind integraler Bestandteil der kreativen Metalldecke FLUID®-C. Erhältlich in den Größen 600, 900, 1200mm bestimmt LUMEO®-R die Grundgröße der Decke. Die transluzente Abdeckung aus hochwertigem DUROSATIN® verleiht den Leuchten einen lebendigen Charakter.

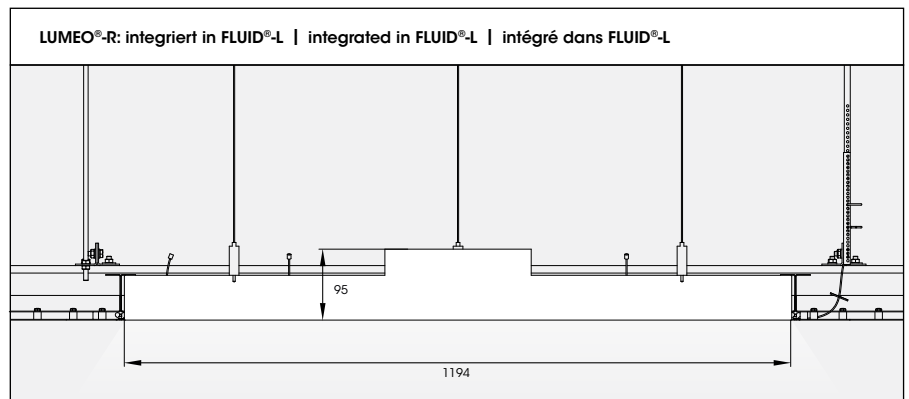

The LUMEO®-R area lightings are an integral part of the creative metal ceiling FLUID®-C. The LUMEO®-R is available in the sizes 600, 900, 1200mm and determines the basic size of the ceiling. The translucent covering made out of high-quality DUROSATIN® gives the lamps a vivid character.

Les surfaces lumineuses LUMEO®-R sont partie intégrante des plafonds créatifs en métal FLUID®-C. Disponible dans les tailles 600, 900 et 1200mm, LUMEO®-R détermine les dimensions du plafond. Réalisé dans le matériau haut de gamme DUROSATIN®, le panneau de couverture transparent donne les lumières.